

**REMORQUE À DEUX ROUES**  
MONITOR TRAILER (TWO WHEELS)

Mod. **SE-MT-2R**



**CARACTÉRISTIQUES DE CONSTRUCTION**

- Structure en acier au carbone
- Arbre rigide en acier au carbone
- Timon en acier au carbone avec dispositif de traction à roulement à billes
- Frein de stationnement mécanique
- Roues en caoutchouc plein
- Stabilisateurs
- Roue avant rotative et réglable
- Finition : émail polyuréthane (RAL 3000)
- Poids à vide : 240 Kg.

**PRESTACIONES**

- Vitesse: Max: 30 Km/h.
- Brides (ØA) 3" máximo DIN ou ANSI
- Débit maximum: 3500 l/min.
- Pression maximale de service: 7 bar.
- Alimentation : 3 x Barcelona 70 avec clapet anti-retour
- Angle d'élévation du moniteur: +85° / +18°
- Rotation horizontale du moniteur: 360°

**SUR DEMANDE**

- Alimentation électrique de type différent
- Barre de remorquage équipée d'un anneau de remorquage de hauteur différente ou réglable.

**CONSTRUCTION FEATURES**

- Maximum road velocity: 30 Km/h.
- Frame in carbon steel material
- Rigid axle in carbon steel material
- Draw bar with connection for trailer
- Mechanical stationary brakes
- Full rubber tires
- Stabilizers
- Rotating and adjustable from wheel
- Finish: polyurethane enamel (RAL 3000)
- Empty weight: 240 Kg.

**PERFORMANCE**

- Maximum road velocity: 30 Km/h.
- Monitor flange (ØA) Max. 3" DIN or ANSI
- Supply: 3x Barcelona 70 with check valves
- Maximum flow rate: 3500 l/min.
- Maximum working pressure: 7 bar.
- Monitor elevation angle: +85° / +18°
- Monitor horizontal sweep: 360°

**OPTIONAL:**

- Different supply connection type
- Different trailer connection at different or adjustable height
- Maximum flow rate: 3000 l/min.

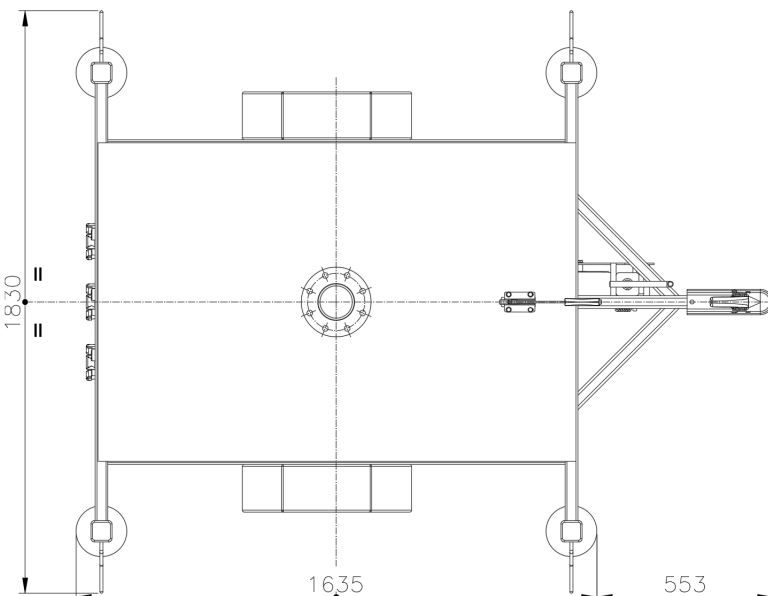
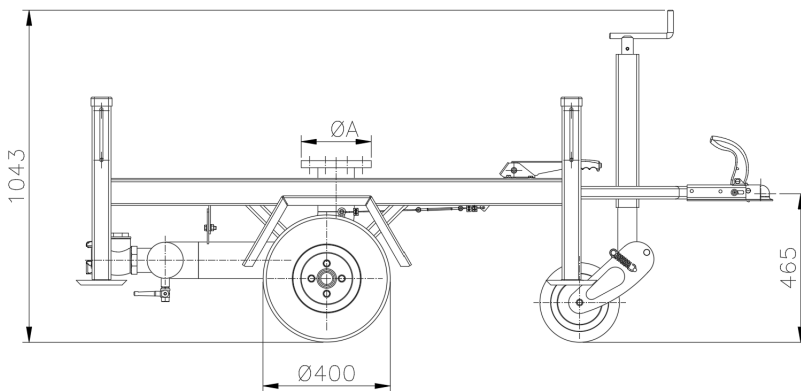

Dimensions en mm.  
Dimensions are in mm.